



MANUEL DU RÉTICULE

HSR-5i

RÉTICULE MRAD

RAZOR® HD LHT™

RÉTICULE MRAD HSR-5i de VORTEX®

Idéal pour ceux qui veulent suffisamment d'informations pour utiliser une balistique personnalisée, mais qui préfèrent une apparence épurée. Un réticule fin, associé à des marques de croisillon en MRAD (espacement de 0,5 MRAD sur 15x), favorise des prises de vue rapides et précises à courte ou longue portée. Le réticule HSR-5i peut être utilisé pour déterminer efficacement les portées, la chute de balle, les corrections de dérive et le tir d'avance sur les cibles mobiles. La gravure au laser ultra-précise sur le verre du réticule garantit que les spécifications en milliradians (MRAD) peuvent être maintenues avec les tolérances les plus strictes possibles. Le point central éclairé du HSR-5i a été soigneusement choisi pour fournir un équilibre optimal entre la précision de mire et la visibilité par faible luminosité.

Valeurs de recouvrement

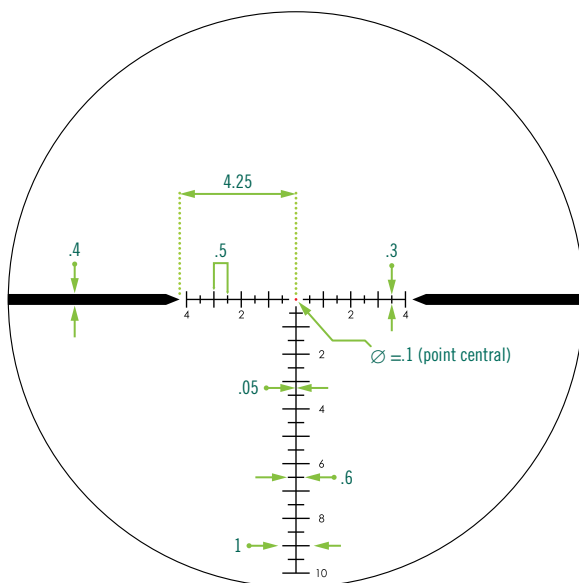

*Les valeurs MRAD ne sont correctes qu'au grossissement maximal (15x).

Valeurs de recouvrement en MRAD

Le réticule HSR-5i MRAD utilise des valeurs de recouvrement graduées en milliradian (MRAD). Le MRAD est une unité de mesure angulaire utilisée pour mesurer les chutes de balles, la dérive due au vent et pour estimer la portée. 1 MRAD correspond à 3,6" pour chaque 100 verges.

Réticule à second plan focal

Dans les lunettes de tir à second plan focal, les valeurs MRAD affichées sont calibrées à un grossissement spécifique, généralement le plus élevé. Le tireur peut utiliser le croisillon central en tout temps, mais pour utiliser les repères du réticule lors des tirs à plus longue portée ou pour corriger la dérive, le grossissement doit être réglé au maximum (15x). Des calculs supplémentaires s'avéreront nécessaires pour déterminer la valeur d'un repère si la lunette est réglée à moins de 15X.

NOTE

Les valeurs de recouvrement sont des indicateurs permettant d'apporter les compensations nécessaires pour contrevenir aux effets du vent latéral (dérive) et de la chute de balle. L'effet de l'attraction terrestre et la courbure de la terre font que tout projectile tiré suit une courbe vers le bas. Afin d'éviter que le point d'impact soit plus bas que la cible visée, un ajustement en élévation permettra de viser plus haut que la cible afin de l'atteindre. Plus la cible est éloignée et plus la chute de la balle sera importante. Ces compensations, appelées valeurs de recouvrement sont applicables par l'ajustement des tourelles ou à l'aide des lignes de repère rapides, gravées sur le réticule. Le même principe de recouvrement s'applique à la dérive due au vent latéral.

Compensation de l'élévation

La correction de la chute de balle est facile avec les marques de croisillon de 0,5 MRAD du réticule HSR-5i. Le tireur utilise la chute de la balle en MRAD et l'apparie à la marque correspondante du croisillon.

Exemple

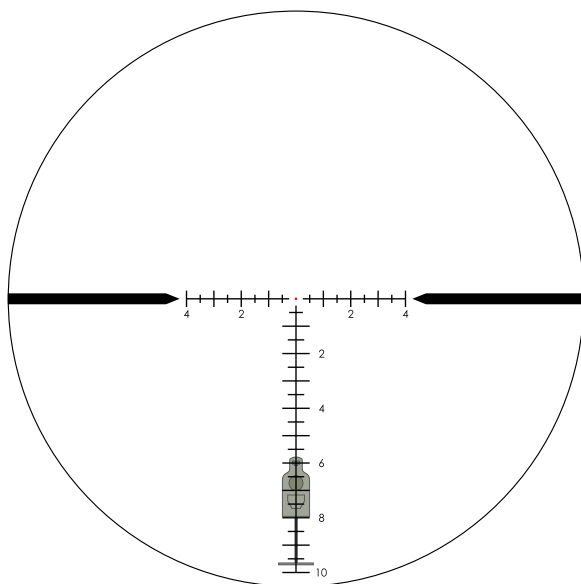

Chute de balle de 6,7 MRAD à 800 verges. Aucun vent.

Note: Vous pouvez également utiliser le réticule comme une règle lors de la visée et lors des corrections à la volée sur le terrain. Mesurez la différence entre le point d'impact de la balle et votre point de mire et compensez en utilisant la valeur du croisillon ou apportez une correction avec la tourelle, en utilisant la valeur estimée du croisillon.

Dérive et cibles en mouvement

Le réticule HSR-5i est hautement efficace pour corriger la dérive et estimer le tir d'avance pour les cibles en mouvement. Cela demande toutefois une connaissance approfondie du système balistique de votre arme dans diverses conditions de terrain. Une bonne expérience de l'estimation des vents et de la vitesse de déplacement des cibles viendront ajouter à l'efficacité du tir. Tout comme pour les chutes de balles, il est impératif que vous appreniez en MRAD plutôt qu'en pouces, les corrections de dérive/tir d'avance de votre arme. Faites toujours face au vent.

Corrections de base en dérive avec le croisillon central

Lors d'une correction de l'élévation, utilisez le stadia horizontal pour les compensations de dérive ou pour les cibles en mouvement.

Exemple

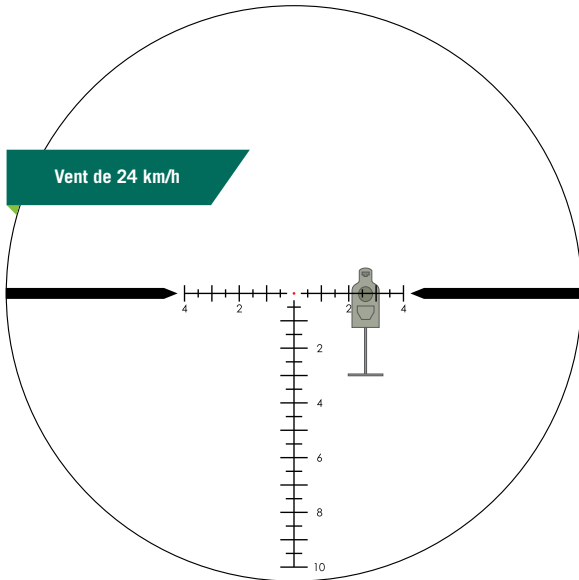

Correction de 2,6 MRAD pour un vent de 24 km/h.

Corrections de base en dérive et en élévation

Quand vous utilisez le réticule plutôt que la tourelle pour corriger l'élévation, les marques MRAD sur la ligne horizontale du croisillon central peuvent servir de référence visuelle pour corriger la dérive. Souvenez-vous de garder le réticule face au vent.

Exemple

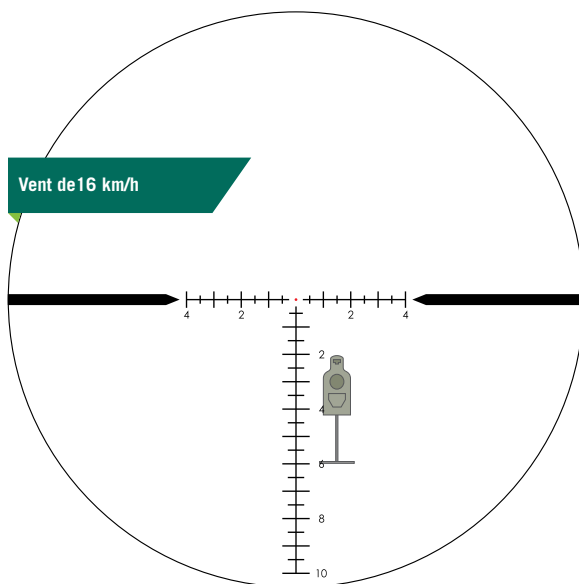

Correction de 3 MRAD en élévation et 1,5 MRAD en dérive pour un vent latéral de 16 km/h.

Correction de base du tir d'avance

Utilisez les repères MRAD sur le stadia horizontal pour estimer le tir d'avance sur des cibles mobiles. Cette estimation demande de connaître la distance en verges, la vitesse du vent, la vitesse de la cible et les temps de trajectoire de balle, incluant le temps de détente de la gâchette de l'arme. Les temps de trajectoire de balle peuvent être calculés de façon approximative en fonction des vitesses fps ou d'un calculateur balistique.

Note: Estimer correctement les cibles en mouvement est très difficile et nécessite une pratique et des connaissances considérables dépassant le cadre de ce manuel.

Exemple

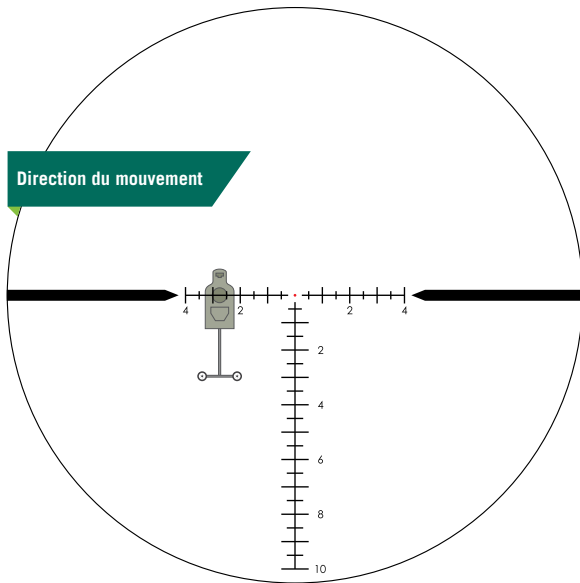

Correction de 2,7 MRAD pour une cible se déplaçant à 5 km/h. Aucun vent.

TÉLÉMÉTRIE

Les réticules MRAD sont très efficaces pour estimer les distances en utilisant une formule très simple. Pour utiliser cette formule, vous devez connaître les dimensions de la cible ou d'un objet à proximité.

Formules télémétriques en MRAD

$$\frac{\text{Taille de la cible (vg.)}}{\text{MRAD affichés}} \times 1000 = \text{Distance (vg.)}$$

$$\frac{\text{Taille de la cible (po.)}}{\text{MRAD affichés}} \times 27,77 = \text{Distance (vg.)}$$

$$\frac{\text{Taille de la cible (po.)}}{\text{MRAD affichés}} \times 25,4 = \text{Distance (m)}$$

$$\frac{\text{Taille de la cible (m)}}{\text{MRAD affichés}} \times 1000 = \text{Distance (m)}$$

$$\frac{\text{Taille de la cible (cm)}}{\text{MRAD affichés}} \times 10 = \text{Distance (m)}$$

Pour utiliser cette formule, vous devez connaître les dimensions de la cible ou d'un objet à proximité, en pouces, cm. ou mètres. Pour un maximum de précision, utilisez le segment le plus long de votre cible. Si elle est étroite, il est préférable d'utiliser la hauteur dans la formule si possible.

En utilisant l'échelle MRAD horizontale ou verticale (à votre guise), placez le réticule sur une cible de dimension connue et lisez le nombre de MRAD affichés. Vous obtiendrez un maximum de précision en estimant cette donnée au 1/10 MRAD si possible.

La précision du calcul dépend de votre stabilité durant la prise de mesure. Assurez-vous de bien immobiliser votre arme sur un support, un bipied ou avec une bretelle de tir. Lorsque vous avez une lecture MOA exacte, utilisez la formule de votre choix pour calculer la distance.

Exemple

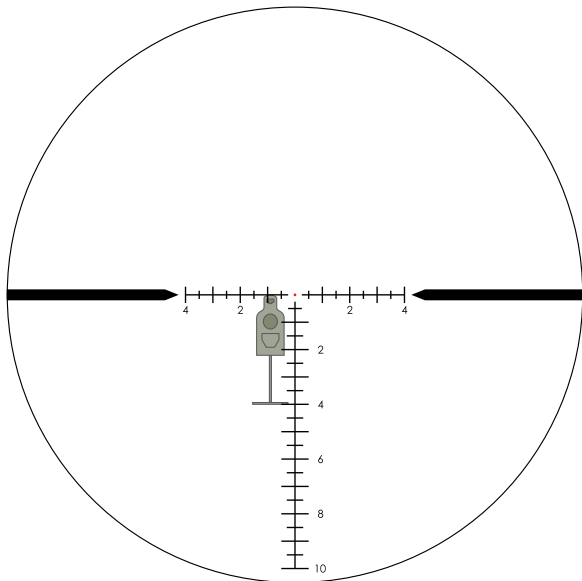

Estimer une cible de 6 pieds (2 vg.) à 4 MRAD donne 500 verges.

$$\frac{2 \text{ vg.}}{4 \text{ MRAD}} \times 1000 = 500 \text{ vg.}$$



GARANTIE VIP **NOTRE PROMESSE INCONDITIONNELLE**

Nous promettons formellement de réparer ou remplacer gratuitement votre produit.

- ▶ **Illimitée.**
- ▶ **Inconditionnelle.**
- ▶ **Garantie à vie.**

Visitez le www.VortexCanada.net

info@VortexCanada.net • 1 866 343-0054

Note: La Garantie VIP ne couvre pas la perte, le vol, les dommages volontaires ou esthétiques infligés au produit ou qui n'affectent pas sa performance.

Visitez VortexCanada.net pour obtenir d'autres manuels incluant les plus récents.



M-00265-1_FR

© 2022 Vortex Canada

® Marque déposée et tous droits réservés par Vortex Optics. Brevet en instance